

Norges Bowlingforbund

www.bowling.no



Oppdatert etter lovhefte av 30.august 2013

Håndbok for turneringsledere

Del B: Tilleggsstoff

Ajournert pr 26. september 2013

Innholdsfortegnelse

DEL B1 – PRAKTISK GJENNOMFØRING	2
B1.2 SPILLESYSTEM VED STEGFINALE	3
<i>Eksempel på baneoppsett ved stegfinaler.....</i>	<i>4</i>
B1.3 SPILLESYSTEM VED AMERIKANSK SPILL 3-MANNSLAG	6
B1.4 BANEFORDELING VED PP-FINALER	7
B1.5 MERKEBEREGNING	10
B1.6 PROSESSEN I GJENNOMFØRING AV TURNERING.....	11
B1.7 MOMENTER SOM BØR VÆRE MED VED ÅPNINGEN AV EN PULJE.....	12
DEL B2 BANE OG KJEGLER	13
BANENS MÅL OG MERKER	13
KJEGLER, MÅL OG VEKT	14
DEL B3 KULER	15
DEL B4 EKSEMPLER.....	19
EKSEMPEL PÅ ENDRING AV BANEFORDELING PÅ GRUNN AV BANEFEIL	19
DEL B5 DOPING	21
HVA ER DOPING?	21
HVORFOR BRUKES DOPING?	21
MEDISINSK FRITAK (TUE)	23
SKJEMA.....	26
DEL B6 PROVISORISK RUTE.....	27
DEL B7 SKJEMA.....	32

DEL B1 – PRAKTISK GJENNOMFØRING

B1.1 Spillesystem ved amerikansk spill individuelt

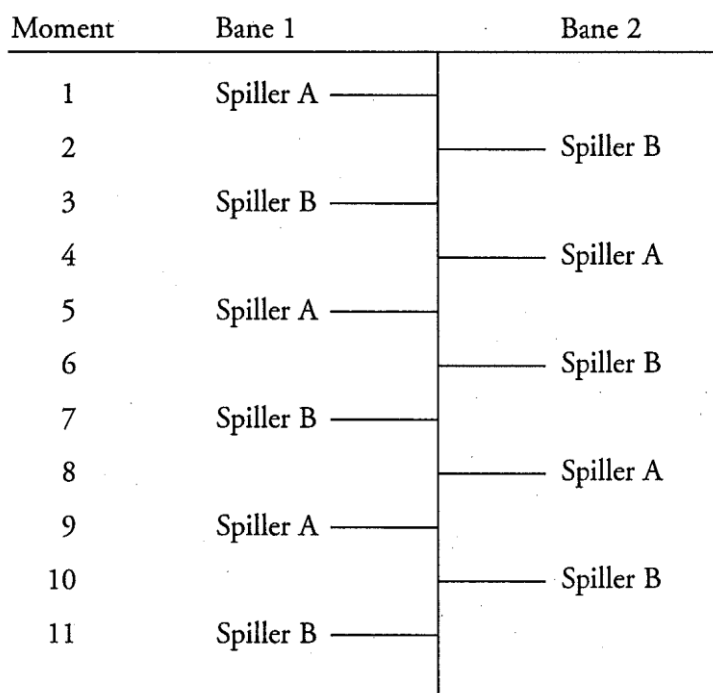

1	2	3	4	5
9	X	X	9	9
20	49	69	88	
(1)	(4-5)	(8-9)		

1	2	3	4	5	6
X	X	9	9	X	X
29	49	68	98		
(2-3)	(6-7)	(10-11)			

- Brukes ved finalespill, når man spiller med en spiller på hver bane.
- Bytte av banepar skjer ved avsluttet serie. Bonusslag i 10. rute skjer på samme bane.
- OBS: Stegfinale bør spilles på forskjellige banepar. Siste steg kan bestå av 1 eller 2 serier.

B1.2 Spillesystem ved stegfinale

Se retningslinjer i kapittel 4.37

OBS: Stegfinaler spilles med amerikansk spillsystem (2 banepar).

Spilleren som ligger best an kan velge hvem som skal starte med en rute på venstre bane. Spilleren som starter som nummer to spiller så en rute på høyre bane, og deretter en rute på venstre bane. Deretter spilles høyre/venstre hele tiden.

NB:

Ny spiller som kommer inn, har rett til to prøveruter på hver bane. Ved skifte av banepar har begge spillere krav på to prøveruter på hver bane.

Eksempel på 5 spillere:

Serie 1:	Spiller 4 – Resultat 200	spiller 5 190
Serie 2:	Spiller 3 – Resultat 190	spiller 4 nytt banepar 200
Serie 3:	Spiller 2 – Resultat 190	spiller 4 nytt banepar 200
Serie 4	Spiller 1 – Resultat 200	spiller 4 nytt banepar 190
ev. 2 serier	Resultat 190	180

Spiller 1 er vinner

Resultatliste: nr. 1 Spiller 1
nr. 2 Spiller 4
nr. 3 Spiller 2
nr. 4 Spiller 3
nr. 5 Spiller 5

Man kan spille stegfinale med bytting av banepar etter hvert steg, men det er ikke nødvendig-

OBS: Ved likt resultat skal det jf. § 4.37.7 spilles *ett kast* med fullt oppsett på samme bane som siste kast i ordinær serie. Den som får ned flest kjegler vinner. Ved fortsatt likhet etter første oppsett, gjentas prosedyren inntil en vinner kåret. For hvert nytt oppsett skal det byttes bane

Eksempel på baneoppsett ved stegfinaler

H5: <u>Petter Pettersen</u>	D4: <u>Lydia Lydersen</u>
H4: <u>Ole Olsen</u>	D3: <u>Solveig Solbakken</u>
H3: <u>Nils Nilsen</u>	D2: <u>Jensine Jensen</u>
H2: <u>Peder Pedersen</u>	D2: <u>Kari Nordmann</u>
H1: <u>Ola Nordmann</u>	

	BANE 3/4		BANE 5/6	
Kl. 13.30–13.45			H4: 231	H5: 237
Kl. 13.50–14.05	H3: 178	H5: 184	D3: 208	D4: 198
Kl. 14.10–14.25	D2: 180	D3: 167	H2: 199	H5: 201
Kl. 14.30	H1: 200	H5: 190	D1: 195	D2: 184
15.00	H1: <u>210</u>	H3: <u>195</u>	D1: <u>164</u>	D2: <u>181</u>
	<u>410</u>	<u>385</u>	<u>359</u>	<u>365</u>

Resultater

Herrer

- 1.: Ola Nordmann
- 2.: Petter Pettersen
- 3.: Peder Pedersen
- 4.: Nils Nilsen
- 5.: Ole Olsen

Damer

- 1.: Jensine Jensen
- 2.: Kari Nordmann
- 3.: Solveig Solbakken
- 4.: Lydia Lydersen



Eksempel på baneoppsett ved stegfinaler.

H5: _____	D4: _____
H4: _____	D3: _____
H3: _____	D2: _____
H2: _____	D1: _____
H1: _____	

BANE 3/4

BANE 5/6

Kl. 13.30–13.45			H4:	H5:
Kl. 13.50–14.05	H3:	H5:	D3:	D4:
Kl. 14.10–14.25	D2:	D3:	H2:	H5:
Kl. 14.30	H1:	H5:	D1:	D2:
15.00	H1: _____	H5: _____	D1: _____	D2: _____
	=====	=====	=====	=====

Resultater

Herrer

Damer

1.: _____	1.: _____
2.: _____	2.: _____
3.: _____	3.: _____
4.: _____	4.: _____
5.: _____	

B1.3 Spillesystem ved amerikansk spill 3-mannslag

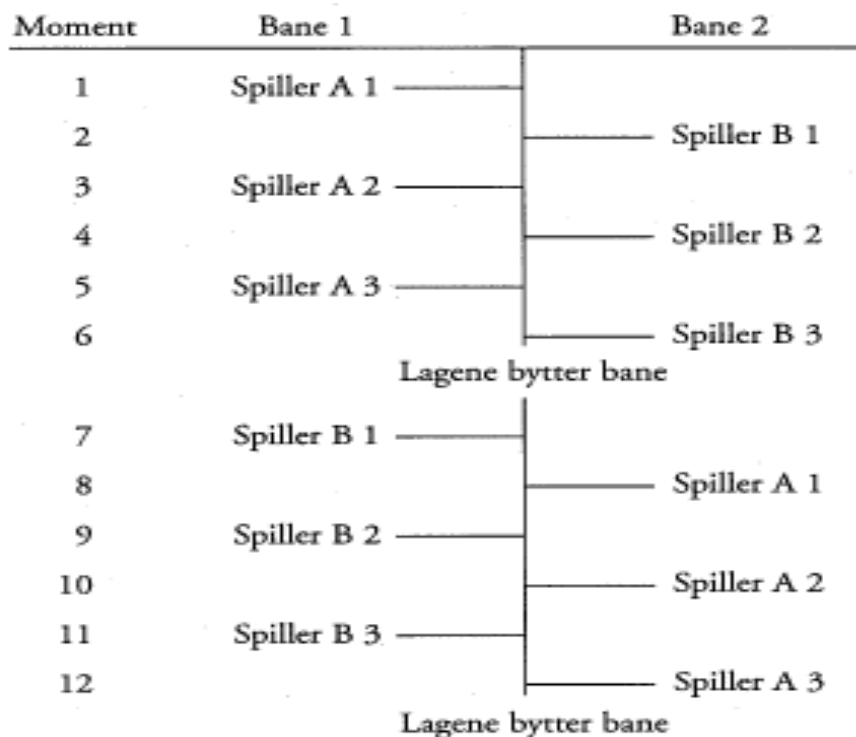

	1	2
Spiller A 1	9 / X	
Spiller A 2	X	X
Spiller A 3	9 / X	

	1	2
Spiller B 1	X	9 /
Spiller B 2		
Spiller B 3	X	9 /

Mom. 1-3-4/8-10-12 2-3-6/7-9-1

Bytte av bane skjer etter hver rute, lagvis
Bytte av baner skjer etter avsluttet serie
bonusslag i 10. rute skjer på samme bane

OBS! Når spiller A 1 har tatt sitt førsteslag, tar spiller B 1 umiddelbart sitt førsteslag.

B1.4 Banefordeling ved PP-finaler

- Fordeling av baner ved Match-play (Peterson Point – PP)
- Ingen skal spille 2 påfølgende serier med start på samme banepar
NB: Unntak hvis det er bare 4 spillere/lag!
- Startnummer for spiller/lag i finalen kan trekkes.

Kommentar:

- Startrekkefølge ved PP-finaler med to pr bane, avgjøres ved at høyest rangerte spiller/lag velger hvem som starter

Eksempler på oppsett med fra 4 til 18 spillere/lag:

Kommentar:

- Det er ikke noe i veien for å snu omgangene på hodet.

Banefordeling ved 4 lag/spillere

BANE		
	1 - 2	3 - 4
Omg.	Lag/spillers nr.	
1	1 - 2	3 - 4
2	3 - 1	4 - 2
3	2 - 3	1 - 4

Banefordeling ved 6 lag/spillere

BANE			
	1 - 2	3 - 4	5 - 6
Omg.	Lag/spillers nr.		
1	1 - 2	3 - 4	5 - 6
2	5 - 4	1 - 6	2 - 3
3	3 - 1	2 - 5	6 - 4
4	2 - 6	4 - 1	3 - 5
5	1 - 5	6 - 3	4 - 2

Banefordeling ved 8 lag/spillere

BANE				
	1 - 2	3 - 4	5 - 6	7 - 8
Omg.	Lag/spillers nr.			
1	1 - 2	3 - 4	5 - 6	7 - 8
2	6 - 8	5 - 7	2 - 4	1 - 3
3	5 - 4	1 - 8	7 - 3	2 - 6
4	3 - 6	7 - 2	1 - 5	8 - 4
5	7 - 1	4 - 6	3 - 8	5 - 2
6	2 - 3	8 - 5	4 - 1	6 - 7
7	4 - 7	6 - 1	8 - 2	3 - 5

Eksempel på 2 spillere pr. bane

BANE				
	1	2	3	4
Omg.	Lag/spillers nr.			
1	1 - 2	3 - 4	5 - 6	7 - 8
2	6 - 8	5 - 7	2 - 4	1 - 3
3	5 - 4	1 - 8	7 - 3	2 - 6
4	3 - 6	7 - 2	1 - 5	8 - 4
5	7 - 1	4 - 6	3 - 8	5 - 2
6	2 - 3	8 - 5	4 - 1	6 - 7
7	4 - 7	6 - 1	8 - 2	3 - 5

Banefordeling ved 10 lag/spillere

	1 - 2	3 - 4	5 - 6	7 - 8	9 - 10
Omg.	Lag/spillers nr.				
1	1 - 2	3 - 4	5 - 6	7 - 8	9 - 10
2	7 - 3	1 - 6	2 - 9	5 - 10	8 - 4
3	4 - 5	9 - 8	10 - 1	3 - 2	6 - 7
4	9 - 1	5 - 3	4 - 7	8 - 6	10 - 2
5	10 - 7	6 - 2	8 - 3	4 - 1	5 - 9
6	5 - 8	4 - 10	7 - 2	6 - 9	1 - 3
7	6 - 4	7 - 9	1 - 5	10 - 3	2 - 8
8	3 - 9	8 - 1	6 - 10	2 - 4	7 - 5
9	8 - 10	2 - 5	9 - 4	1 - 7	3 - 6

Banefordeling ved 12 lag/spillere

BANE						
	1 - 2	3 - 4	5 - 6	7 - 8	9 - 10	11 - 12
Omg.	Lag/spillers nr.					
1	1 - 2	3 - 4	5 - 6	7 - 8	9 - 10	11 - 12
2	4 - 5	6 - 2	12 - 3	9 - 11	1 - 7	10 - 8
3	9 - 3	1 - 10	11 - 4	5 - 12	8 - 2	6 - 7
4	7 - 12	5 - 8	9 - 2	10 - 4	11 - 6	1 - 3
5	11 - 8	9 - 7	1 - 5	6 - 3	10 - 12	2 - 4
6	10 - 6	11 - 1	3 - 8	12 - 2	7 - 4	9 - 5
7	5 - 7	4 - 12	2 - 10	1 - 9	6 - 8	3 - 11
8	12 - 9	10 - 5	7 - 11	4 - 6	2 - 3	8 - 1
9	6 - 1	2 - 11	8 - 12	3 - 5	4 - 9	7 - 10
10	3 - 10	8 - 9	4 - 1	2 - 7	5 - 11	12 - 6
11	8 - 4	7 - 3	6 - 9	11 - 10	12 - 1	5 - 2

Banefordeling ved 14 lag/spillere

BANE							
	1 - 2	3 - 4	5 - 6	7 - 8	9 - 10	11 - 12	13 - 14
Omg.	Lag/spillers nr.						
1	1 - 2	3 - 4	5 - 6	7 - 8	9 - 10	11 - 12	13 - 14
2	8 - 5	7 - 10	2 - 11	3 - 1	14 - 4	6 - 13	9 - 12
3	7 - 6	8 - 9	1 - 12	4 - 2	13 - 3	5 - 14	11 - 10
4	12 - 4	13 - 2	14 - 7	9 - 6	8 - 11	10 - 1	3 - 5
5	2 - 9	1 - 14	8 - 13	10 - 5	12 - 7	3 - 11	4 - 6
6	13 - 10	5 - 12	9 - 3	2 - 7	1 - 6	4 - 8	14 - 11
7	6 - 8	9 - 7	4 - 10	1 - 11	3 - 14	13 - 5	12 - 2
8	5 - 1	10 - 6	3 - 8	13 - 12	11 - 9	14 - 2	7 - 4
9	3 - 12	11 - 13	7 - 1	6 - 14	5 - 2	9 - 4	10 - 8
10	4 - 11	14 - 8	6 - 2	5 - 9	10 - 12	7 - 3	1 - 13
11	9 - 14	4 - 1	11 - 5	8 - 12	7 - 13	2 - 10	6 - 3
12	10 - 3	6 - 11	12 - 14	13 - 4	2 - 8	1 - 9	5 - 7
13	11 - 7	2 - 3	13 - 9	14 - 10	4 - 5	12 - 6	8 - 1

Banefordeling ved 16 lag/spillere

BANE

	1 - 2	3 - 4	5 - 6	7 - 8	9 - 10	11 - 12	13 - 14	15 - 16
Omg.	Lag/spillers nr.							
1	1 - 2	3 - 4	5 - 6	7 - 8	9 - 10	11 - 12	13 - 14	15 - 16
2	13 - 12	6 - 15	8 - 3	10 - 5	11 - 7	9 - 2	1 - 16	4 - 14
3	9 - 16	8 - 14	15 - 10	11 - 3	5 - 2	7 - 13	4 - 12	1 - 6
4	7 - 4	1 - 10	14 - 11	15 - 2	3 - 13	16 - 5	6 - 9	12 - 8
5	8 - 5	2 - 12	13 - 1	14 - 16	15 - 4	6 - 3	10 - 7	9 - 11
6	10 - 3	9 - 13	12 - 16	4 - 1	6 - 14	15 - 8	5 - 11	2 - 7
7	15 - 11	7 - 16	4 - 9	12 - 6	8 - 1	10 - 14	3 - 2	13 - 5
8	6 - 7	11 - 1	2 - 14	8 - 9	10 - 12	5 - 4	15 - 13	16 - 3
9	4 - 13	15 - 3	11 - 8	1 - 14	2 - 16	12 - 9	7 - 5	6 - 10
10	12 - 1	10 - 8	3 - 5	2 - 4	14 - 9	13 - 16	11 - 6	7 - 15
11	11 - 10	13 - 2	16 - 4	5 - 15	7 - 3	8 - 6	9 - 1	14 - 12
12	2 - 6	4 - 11	9 - 15	3 - 12	13 - 8	14 - 7	16 - 10	5 - 1
13	5 - 9	12 - 7	6 - 13	16 - 11	1 - 15	4 - 10	14 - 3	8 - 2
14	14 - 15	16 - 6	1 - 7	13 - 10	12 - 5	2 - 11	8 - 4	3 - 9
15	16 - 8	14 - 5	10 - 2	9 - 7	4 - 6	3 - 1	12 - 15	11 - 13

Banefordeling ved 18 lag/spillere

BANE

	1 - 2	3 - 4	5 - 6	7 - 8	9 - 10	11 - 12	13 - 14	15 - 16	17 - 18
Omg.	Lag/spillers nr.								
1	2 - 4	6 - 5	17 - 8	16 - 3	12 - 1	18 - 15	9 - 7	10 - 11	14 - 13
2	13 - 9	3 - 6	15 - 12	11 - 18	1 - 14	7 - 2	5 - 17	8 - 16	4 - 10
3	6 - 13	14 - 4	12 - 7	17 - 11	18 - 5	9 - 1	16 - 15	10 - 3	2 - 8
4	3 - 9	11 - 13	10 - 2	4 - 16	5 - 12	6 - 14	8 - 7	17 - 18	1 - 15
5	14 - 15	12 - 13	9 - 11	17 - 1	18 - 7	16 - 5	10 - 8	2 - 3	6 - 4
6	4 - 9	15 - 17	8 - 12	7 - 16	11 - 2	13 - 10	3 - 18	5 - 14	1 - 6
7	16 - 17	7 - 1	9 - 5	14 - 8	2 - 6	13 - 4	18 - 10	15 - 3	12 - 11
8	4 - 18	6 - 9	17 - 2	1 - 16	5 - 7	11 - 14	3 - 13	10 - 12	8 - 15
9	1 - 11	3 - 5	16 - 18	13 - 17	14 - 12	15 - 10	7 - 4	6 - 8	2 - 9
10	8 - 1	5 - 2	3 - 12	17 - 4	6 - 11	7 - 15	18 - 9	10 - 14	16 - 13
11	1 - 3	8 - 5	2 - 15	7 - 13	12 - 16	11 - 4	10 - 6	17 - 9	14 - 18
12	7 - 11	14 - 17	13 - 5	15 - 4	18 - 6	2 - 1	16 - 10	9 - 12	3 - 8
13	1 - 10	2 - 13	14 - 3	4 - 12	11 - 5	15 - 6	17 - 7	8 - 18	9 - 16
14	13 - 1	18 - 2	3 - 4	15 - 5	6 - 16	7 - 10	11 - 8	9 - 14	17 - 12
15	12 - 2	10 - 9	11 - 15	17 - 3	5 - 1	6 - 7	4 - 8	13 - 18	14 - 16
16	1 - 18	2 - 16	3 - 11	4 - 5	6 - 12	14 - 7	13 - 8	9 - 15	17 - 10
17	4 - 1	14 - 2	3 - 7	5 - 10	6 - 17	9 - 8	16 - 11	18 - 12	13 - 15

B1.5 Merkeberegning

Ved lagspill er det ikke alltid like lett å ha oversikt over hvordan lagene ligger an i forhold til hverandre. I mange haller kommer dette fram på data.

Her er en enkel metode som fungerer når man må eller ønsker å skrive selv:

	1	2	3	4	5	6	7	8	9	10	
HA 1	7 1 X	9 / X	X	Ⓢ 1	9 / X	X	8 / 3				
	8	28	48	76	95	104	124	152	172	185	
HA 2	7 / 7 / 7 2	Ⓢ - X	X	X	8 / 6 / 6 / 8						
	17	34	43	51	81	109	129	145	161	179	
HA 3	9 / X	9 / 6 3	X	9 / 9 - 9 / 9 / 9 -							
	20	40	56	65	85	104	113	132	151	160	524
	2	5	7	8	12	15	18	21	25	27	

	1	2	3	4	5	6	7	8	9	10	
SA 1	X	9 / 9 /	Ⓢ 1	9 / 9 / 9 / 9 / 7 2	X	6 3					
	20	39	57	66	85	104	121	130	149	158	
SA 2	Ⓢ 1 7 2	8 / X	X	X	7 / 9 / X	6 / X					
	9	18	38	68	95	115	134	154	174	194	
SA 3	X	9 / X	X	8 / 9 / 9 / 9 / X	X 8						
	20	40	68	88	107	126	145	165	193	211	563
	2	4	7	10	14	18	21	23	26	29	

Ved fylt rute (strike eller spare) noteres ett merke – se første rute i begge eksempler. Lag HA har to spare som gir 2 merker, mens lag SA har to strike som også gir 2 merker. I 3. og 4. rute har lag SA dobbelstrike på både spiller nr. 2 og 3, noe som gir 2 ekstramerker. Det samme skjer hos lag HA i rute 4 og 5, der spiller 1 har to strike og får dobbeltmerke.

Merkene akkumuleres og her ser man tydelig at fra og med rute 4 tar SA ledelsen. Ett merke tilsvarer med andre ord 10 pinner når lagene spiller bare strike og spare. Ved mange "små" sparere vil merkeverdien reduseres.

Dette vises godt med eksemplene over – det til slutt er 2 merker, men 40 pinner i differanse. Lag HA har blant annet 3-er tellende etter spare i siste rute i første serien, og 8-er tellende etter spare i tilsvarende rute i andre serien.

B1.6 Prosessen i gjennomføring av turnering

Planlegging

- a) Sende søknad til bowlingkretsen jf kapittel §4.21 som å få arrangere turnering/-er i neste sesong, iht. frister satt av NBF
- b) Forhandle med hallen om priser etc., bestille baner når terminlisten er klar.

Forberedelser

- a) Møte i klubben med turneringsansvarlig i god tid før turneringen starter, for å forberede turneringen:
 - 1) Fordele oppgavene i forbindelse med arrangementet
 - 2) Lage oversikt over hvem skal ha tilsendt innbydelse/invitasjon og plakater
 - 3) Hvem skaffer premier, jf kapittel 8, Premiebestemmelser
 - 4) Fordele puljevakter til aktuelle puljer
- b) Lage innbydelse/plakat jf kapittel 4.22.2 og sende ut senest 10 dager før turneringen starter

Før arrangementet

- a) Ta imot påmeldinger
- b) Forberede avviklingen av turneringen:
 - 1) Klasse- og banefordeling
 - 2) Skrive spilleskjema
 - 3) Sortere skjemaene etter puljer, klasser eller lignende
 - 4) Ev. fylle ut skjema for notering av resultat underveis
- c) Lage ferdig skjema for finalespill – slik at det bare er igjen å fylle inn navnene etter siste innledende pulje

Under arrangementet

- pulje for pulje
 - a) Innkreving av startavgift
 - b) Legge ut spilleskjema, pinner og evt. Skriveunderlag
 - c) Banefordeling, jf. § 4.24.1
 - d) Ønske velkommen til puljen og informere i henhold til eksempel/mal i 11.7 neste side
 - e) Gjøre opp kassen etter puljene
- Finalespill
 - f) Avvikle evt. finalespill jf. § 4.30, samt bestemmelser i §§ 4.35 og utover

Etter arrangementet

- a) Premieutdeling, fortrinnsvis umiddelbart etter siste pulje eller finale
- b) Sende resultatliste til media umiddelbart
- c) Sende resultatliste til NBF (via bowlingres.no) ev. til deltakende klubber og deres respektive kretser, senest 3 dager etter turneringens slutt, jf. §§ 4.26.6,7, og 9
- d) Skrive eventuelle rapporter/protester og videresendt til rette instans
- e) Lage regnskap og rapport
- f) Betale fastsatte avgifter som arrangøragift og turneringsavgift til NBF og ev. avgifter til krets i henhold til § 4.23
- g) Gjennomføre evalueringsmøte – hva gikk bra – hva bør vi gjøre bedre neste gang. Skriv det ned snarest mulig og ta det frem ved neste anledning – Stol ikke på husken



B1.7 Momenter som bør være med ved åpningen av en pulje

Ønske velkommen på vegne av(arrangør) til pulje nummer
..... i

..... (turneringens navn).

Turneringsleder er Puljeleder/e i denne puljen er
..... (og ev. hvordan vedkommende er merket)

Opplyse om hvordan det spilles; f. eks antall serier totalt, 1 serie/2 serier pr. banepar, amerikansk/europeisk spillestil etc. (Ved europeisk spillestil spilles det kun én serie pr. bane).

Eventuell flytting skjer samtidig for alle på signal fra puljeleder

Opplyse om eventuell handikap og/eller bonus

Spillerne bes kontrollere at opplysningene på spilleskjemaet fylles ut, og at de er riktige. (Sjekk lisensnummer, evt lisensklasse etc)

Opplyse om skrivertjenesten; for eksempel at det ikke er tillatt å bruke skriver men at spillerne skriver for hverandre, at reserve i lagspill kan skrive, at arrangør stiller med skriver e.l.

Spillerne har selv ansvaret for å kontrollere at skjemaet er riktig ført og summert etter konkurransen, og signere skjemaet til slutt.

Gjøre oppmerksom på at arrangementet følger NBFs konkurransebestemmelser, og ingen får bot om de oppfører seg ordentlig! ☺

Ingen må forlate konkurranseområdet under spillet uten tillatelse fra puljeleder/turneringsleder. Slowbowling og/eller annen usportslig opptreden vil bli slått ned på. All bruk av tobakksprodukter er ikke tillatt før puljen er ferdigspilt.

Opplyse om muligheten for resetting av oppsett (antall ganger uten tillatelse fra turneringsleder/ puljeleder)

OBS: Husk å slå på mobiltelefonen igjen etter puljeslutt ☺

Opplyse om foreløpige bestenoteringer/resultatgrenser i de enkelte klasser

Start prøvespill; 5 min for 1-2 spillere pr. bane, 10 min. for 3-4 spillere pr bane eller 15 min for 5 eller flere spillere pr. bane. Eventuelt 2 ruter pr bane pr. spiller

Lykke til

DEL B2 BANE OG KJEGLER

BANENS MÅL OG MERKER

En bowlingbane har en meget spesiell oppbygning.

Hele oppbygningen er basert på de normer som er fastsatt i WTBA's regelverk.

Det finnes i dag 2 hovedtyper av baner;
- trebaner
- laminatbaner

Spillebanene blir preparert med spesialolje for å beskytte banene. Denne blir lagt på i ca. 2/3 av banens lengde regnet fra overtrampslinjen.

Resten av spillebanene, nærmest kjeglene, er tørrfelt hvor kula skal gis anledning til å ta tak i underlaget og skru seg inn mot kjeglene.

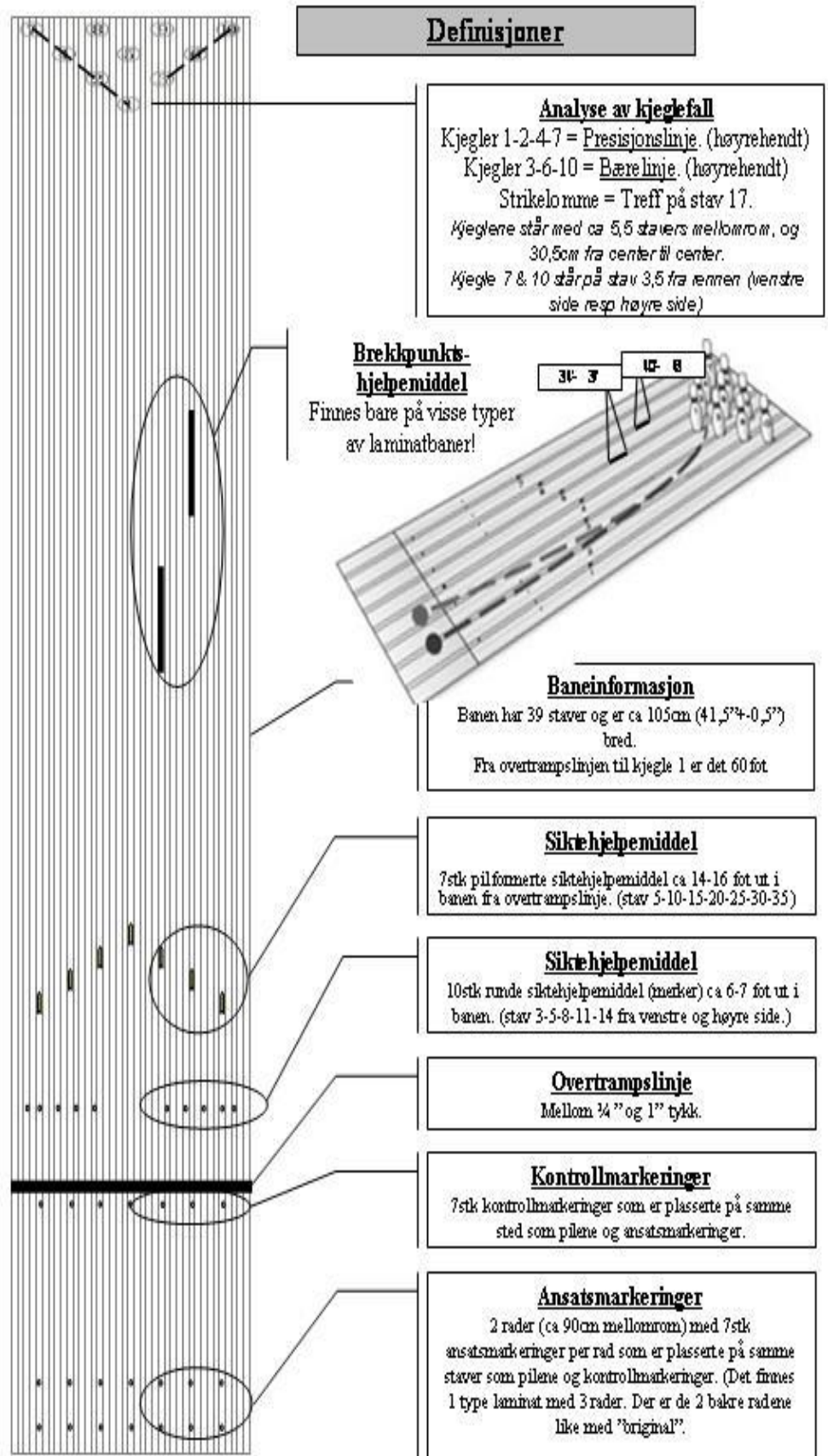

KJEGLER, MÅL OG VEKT

Kjeglene skal være av ren, hard lønn og bestå av en hel del eller flere sammenlimte deler.

Maksimum vekt pr kjegele er 1,645 kg.
Minimum vekt pr kjegele er 1,531 kg.

Innen hver kjeglesats på 20 kjegler kan ikke differansen mellom tyngste og letteste kjegele overstige 56.7 g.

Kjeglene skal dessuten ha samme farge, lakk og merke.

Den totale høyden er satt til 38,1 cm med et avvik på +/- 0,1 cm.

Kjeglens diameter i bunnen skal ligge mellom 5,08 cm og 5,24 cm.

Diameter på kjeglens tykkeste parti må ligge mellom 121 mm og 122 mm målt 114 mm over bunnen.

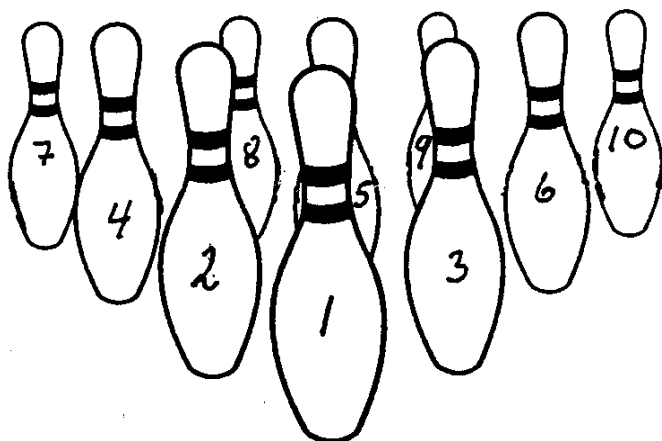
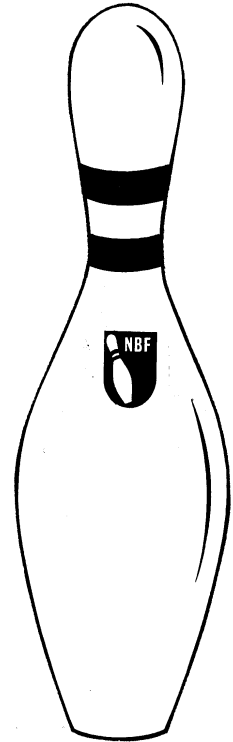

Kjeglene er nummeret fra 1 - 10, der kjegele 1 står foran på midten, og kjegele 7 og 10 danner hjørnene.

DEL B3 KULER

Sidene i en bowlingkule benevnes som følger (Se figurer neste sider):

1. **Framsiden:** Den halvside av kulen som inneholder fingerhullene.
2. **Baksiden:** Den halvside av kulen som inneholder tommelhullet.
3. **Finger- eller tommelvekt:** Forskjellen i balansen mellom fram- og baksiden av kulen. F.eks.: Om den halvdelen som inneholder tommelhullet er 14 g (1/2 oz.) tyngre enn den halvdelen som inneholder fingerhullene, har kulen 14 g (1/2 oz.) tommelvekt.
4. **Høyresiden:** Kulens høyre- og venstreside bestemmes ved at man deler kulen i 2 halvdeler gjennom sentrum av tommelhullet og mellom fingerhullene. Den høyre siden bestemmes ved at tommelhullet plasseres nærmest kuleveieren.
5. **Venstresiden:** Motsatt av høyresiden.
6. **Topp:** Den halvdelen av kulen som inneholder både tommel- og fingerhullene.
7. **Bunn:** Den motsatte halvdel av toppsiden.

Balanse

Maksvekt og toleransevekter er spesifisert av USBC Equipment Specification Manual. Disse vektene er tatt inn i kapittel 3 i lovheftet (§3.27), og finnes i turneringslederкурset del 10 side 7.

Hardhet

Yttersjiktets hardhet skal ikke være mindre enn 72 Durometer "D" ved romtemperatur i konkurranser godkjent av WTBA. Bruk av kjemikalier, stoffer eller andre metoder for å endre hardheten av yttersjiktet på en kule etter at den er produsert er forbudt.

OBS

Yttersjiktets hardhet kan måles med et instrument som kalles et Durometer "D". Dette gjøres på følgende måte:
Man tar tre målinger på kula – i spilleranden, med samme avstand mellom målingene – starter der hullene er, med instrumentet vinkelrett på kula. Man legger sammen summen på de tre målingene og deler på tre – dette skal gi hardheten på kula.

Alle målinger må tas i romtemperatur. En måling foretatt når kula nettopp har kommet fra ekstremt kalde eller varme forhold vil ikke være realistisk

INSTRUKSJON FOR VEIING AV KULE PÅ BALANSEVEKT

Alle disse bildene er laget som om man ser ned på kule. Den type vekt som her anvendes, er en balansevekt. Den fremre vekstangen er gradert i gram eller 1/16 ounce, mens den bakre er gradert i gram eller 1/4 ounce. En annen type av balansevekt er gradert i 1/4 ounce både på fremre og bakre stang. I blant er vekten konstruert slik at det er bedre å benytte den fremre skala for å bestemme bruttovekten. Bakre skala på denne type vekt brukes siden til å bestemme balansevekten.

Utgangsposisjon:

I fig. 1 er linjen A–B avstanden mellom sentrum av fingerhullene. Punkt E er halve avstanden av linjen A–B. En linje C–E er så trukket fra sentrum av tommelhullet til midtpunktet E på linjen A–B. Punkt D er halve avstanden fra linjen C–E og er sentrum av kule samt startpunktet for veiingen. Dette punktet påvirkes aldri av vinkler eller merker som er satt ved hvilke hullene er boret, og heller ikke av monogram eller nummer som er satt på kule av tilvirkeren.

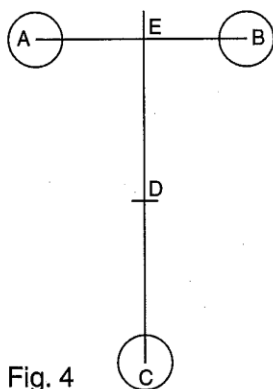

Fig. 4

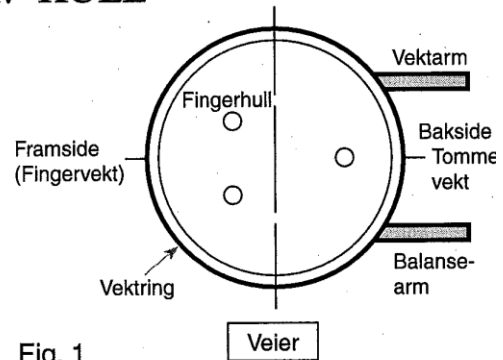

Fig. 1

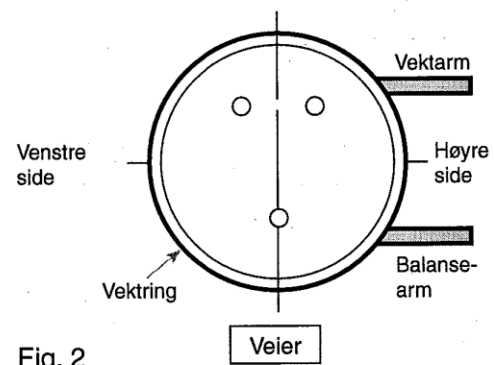

Fig. 2

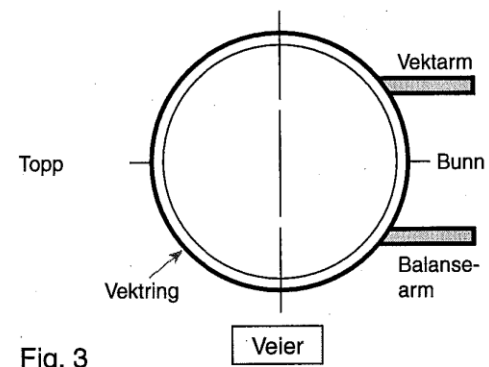
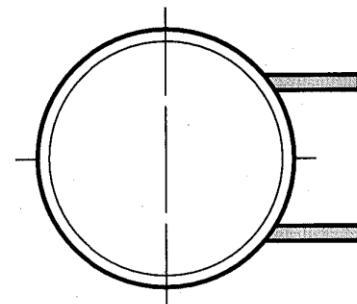

Fig. 3



Bestemmelse av bruttovekt:

Bruttovekten bestemmes ved å plassere kulen som vist i fig. 5 - Posisjon 1, med tommelhullet mot veieren. Hullene skal sentreres omkring en linje forfra og bakover. Forsikre deg om at balanseskalaen er nullstilt når vektarmen er justert for å skulle fastsette bruttovekten. Om høyre og venstre side av kulen er i perfekt balanse, er bruttovekten av denne testen den samme som bruttovekten.

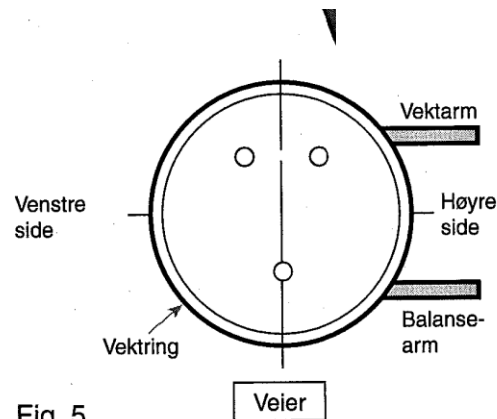

Fig. 5
Posisjon 1

Veiging av kulens høyre side og bekreftelse av bruttovekten:

Vi er nå i stand til å fastslå forskjellen mellom kulens høyre og venstre side, samt vise at kulen veier akkurat så mye som vist i test 1. Posisjon 2 oppnås ved å vri kulen en halv gang slik at fingerhullene kommer mot den som veier. Se fig. 6 - Posisjon 2. Dersom kulen nå ikke befinner seg i likevekt, skal balanseinnstillingen flyttes til likevekt oppnås. Forskjellen må ikke overstige 28,35 g (1 oz). Dersom det var nødvendig å flytte innstillingene på balanseskalaen 14 g (1/2 oz) til høyre, betyr det at forskjellen mellom halvdelene er 14 g (1/2 oz), høyre side er i dette tilfellet tyngst.

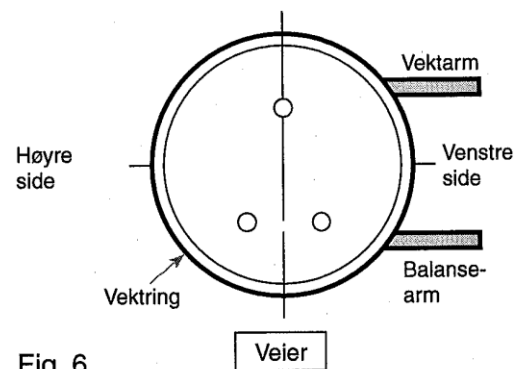

Fig. 6
Posisjon 2

Da det var en forskjell på 14 g mellom test 1 og test 2, er bruttovekten den samme som den vekten som ble bestemt av test 1 pluss halvparten av forskjellen mellom test 1 og 2, her 7 g (1/4 oz).

Veiging av kulens fremside (tommel- eller fingervekt):

Framsiden veies ved å plassere kulen som vist i fig. 7 – posisjon 3, med fingerhullene sentrert rundt en rett linje fra høyre til venstre med tommelhullet til venstre. Flytt så balansesknappen og avles vekten.

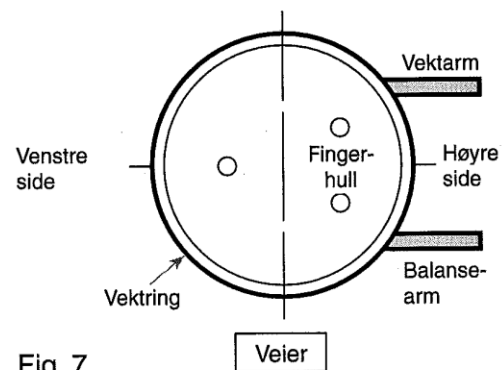

Fig. 7
Posisjon 3

Veiling av kulens bakside:

Vri kulan en halv gang med hullene sentrert i en rett linje fra venstre til høyre med tommelhullet til høyre, se fig. 8 – posisjon 4. Justér balanseknappen og avles så for å fastsette vekten på kulens bakside. Dersom balanseknappen må flyttes til høyre, betyr det fingervekt. Forskjellen i vekt mellom de to veiingene får ikke overstige 28,35 g (1 ounce).

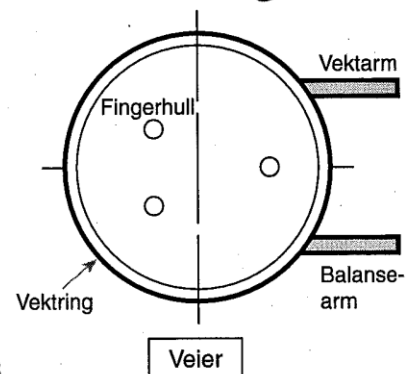

Fig. 8
Posisjon 4

Veiling av toppvekten:

Kulen plasseres i vektringen, se fig 9 – posisjon 5, med hullene til venstre slik at vektringen lager en linje gjennom fingerhullene. Som tidligere må ikke stillknappen for vektsskalaen røres etter at bruttovekten er bestemt. Justér nå balansen med balanseknappen.

Vri kulan en halv gang så hullene kommer på høyresiden med samme lengderetning som i test 5. Se fig. 10 – posisjon 6. Balansen justeres nå med balanseknappen. Den forskjellen som nå framkommer mellom test 5 og 6, må ikke overstige 85,05 g (3 ounce). En flytting av balanseknappen til venstre betyr at kulan har toppvekt, og en flytting av balanseknappen til høyre betyr at kulan har undervekt.

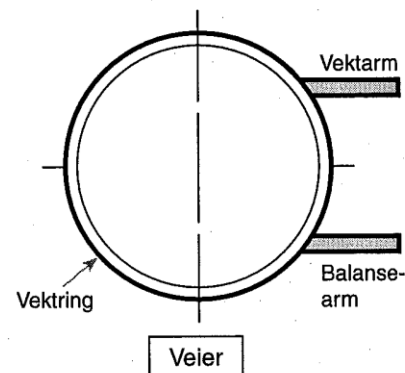

Fig. 9
Posisjon 5

De nødvendige veiinger er nå utført.

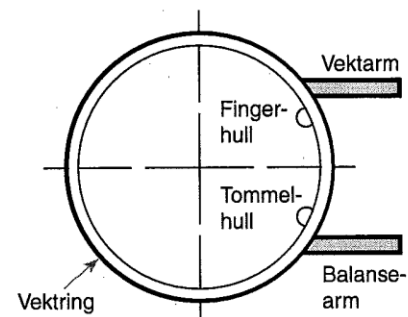

Fig. 10
Posisjon 6

DEL B4 EKSEMPLER

Eksempel på endring av banefordeling på grunn av banefeil

Eksempel B4.1A

16 spillere, 6 serier. Amerikansk spillestil, 8 baners hall, ingen reservebaner. Det blir banefeil på bane 1 i første serie 5. rute.

Obs: Spillerne spiller i samme rekkefølge gjennom hele turneringen (følger ev. bokstavene på dataskjermene).

Bane	1	2	3	4	5	6	7	8
1.serie	1-2 feil i 5.rute	3-4 feil i 5.rute	5-6	7-8	9-10	11-12	13-14	15-16
2.serie	Banefeil		1-2 fra 5.rute	3-4 fra 5.rute	8-7	6-5	12-11	10-9
3.serie	Banefeil		15-16	13-14	3-4	1-2	5-6	7-8
4.serie	Banefeil		9-10	11-12	13-14	15-16	1-2	3-4
5.serie	Banefeil		7-8	5-6	11-12	9-10	15-16	13-14
6.serie	Banefeil		3-4	1-2	5-6	7-8	9-10	11-12
	Banefeil		13-14	15-16	1-2	3-4	7-8	5-6
	Banefeil		11-12	9-10	15-16	13-14	3-4	1-2

Eksempel B4 1B

16 spillere, 6 serier. Amerikansk spillestil, 8 baners hall, ingen reservebaner. Det blir banefeil på bane 1 i første serie. Banefeilen blir rettet før 5.serie starter.

Bane	1	2	3	4	5	6	7	8
1.serie	1-2 feil i 5.rute	3-4 feil i 5.rute	5-6	7-8	9-10	11-12	13-14	15-16
2.serie	Banefeil		1-2 fra 5.rute	3-4 fra 5.rute	8-7	10-9	12-11	10-9
3.serie	Banefeil		15-16	13-14	3-4	1-2	5-6	7-8
4.serie	Banefeil		9-10	11-12	13-14	15-16	1-2	3-4
5.serie	3-4	1-2	7-8	5-6	11-12	9-10	15-16	13-14
6.serie	13-14	15-16	1-2	3-4	5-6	7-8	9-10	11-12
	11-12	9-10	15-16	13-14	3-4	1-2	7-8	5-6

Eksempel B4 2

16 spillere, 6 serier. Europeisk spillestil. 8 baners hall, ingen reservebaner, Det blir banefeil på bane 1 i første serie, 5.rute. Feilen blir ikke rettet.

Bane	1	2	3	4	5	6	7	8
1.serie	1-2 feil i 5. rute	3-4	5-6	7-8	9-10	11-12	13-14	15-16
2.serie	Banefeil	1.2 i 5.rute	3-4	5-6	7-8	9-10	11-12	13-14
3.serie	Banefeil	15-16	1-2	3-4	5-6	7-8	9-10	11-12
4.serie	Banefeil	13-14	15-16	1-2	3-4	5-6	7-8	9-10
5.serie	Banefeil	11-12	13-14	15-16	1-2	3-4	5-6	7-8
6.serie	Banefeil	9-10	11-12	13-14	15-16	1-2	3-4	5-6
	Banefeil	7-8	9-10	11-12	13-14	15-16	1-2	

Dette er eksempler på utnyttelse av banene ved feil. Dersom det ikke er mulig å få gjennomført spillingen i løpet av kvelden, må man eventuelt ta neste dag til hjelp.

Derfor er det viktig at man har reservebaner. Ikke bruk alle banene i alle puljene ved større arrangement der man har sluttspill, slik at man kan få avviklet alt innledende spill før man når tidspunktet for sluttspill.

Får man baneklikk i en PP-finale med kun 1 spiller pr. bane og alle baner er i bruk, får man eventuelt utnytte baneparene ved at man spiller to på banen i resten av PP-finalen

DEL B5 DOPING

Fra www.antidoping.no

Hva er doping?

I dagligtale er doping gjerne forstått som medikamenter tatt i den hensikt å gi prestasjonsfremmende effekt. Mange vil også forbinde doping med anabole steroider.

I idrettssammenheng er definisjonen av doping utvidet. Med doping i idretten menes:

- Tilstedeværelse av forbudt stoff i dopingprøve
- Bruk av stoffer og metoder på dopinglisten
- Unnlate å møte til kontroll
- Bryte krav til utøverinformasjon/tilgjengelighet
- Forfalske, forbytte eller ødelegge dopingprøve
- Besitte stoff eller metode forbudt på dopinglisten
- Tilvirke, innføre, utføre, selge, distribuere, erverve, sende eller overdra stoff eller metode på dopinglisten
- Foreskrive eller gi et forbudt stoff eller metode

Alt dette kan bli regnet som brudd på dopingbestemmelsene.

Hvorfor brukes doping?

Prestasjonsfremmende

Idrettsutøvere som lykkes kan oppnå både penger, ære og berømmelse. I enkelte idretter blir toppidrettsutøverne dyrket som helter. Kommer du på pallen er du i alles oppmerksomhet, nummer 15 er det ingen som ser. Et sterkt ønske om å lykkes kan få enkelte til å ta i bruk doping for å bedre prestasjonen.

Doping for å klare kvalifiseringskrav

Av de som er tatt i doping er det mange som forteller om sykdom og skade som årsak til dopingmisbruk. De har vært skadet, og derfor er de ikke i stand til å klare kvalifiseringskrav til mesterskap uten å jukse. Bruk av dopingmidler blir for disse utøverne en siste utvei for å kunne klare kravene.

Kosttilskudd

Andre utøvere sier at kosttilskudd er årsaken til den positive prøven. Utøverne forsvarer seg her gjennomgående med at kosttilskuddet må ha vært "forurenset", det vil si at de inneholder stoffer på dopinglisten uten at det står oppført på pakningen.

Kultur for doping

Det er dessverre ikke slik at holdningene til doping er like klare over alt. I enkelte land og miljø, i enkelte idretter, er det mer akseptert og kanskje også forventet at du bruker doping. I tidligere Øst-Tyskland var doping satt i system av det offentlige. Enkelte land har også utilstrekkelige kontrollrutiner, noe som gjør det mulig å bruke doping med liten risiko for å bli oppdaget. Fristelsen blir da enda større.

Kroppskultur

Det er mye oppmerksomhet rundt kropp og utseende i samfunnet. En del bruker dopingmidler for å bygge muskler og se flotte ut.

Dopinglisten

Det er World Anti-Doping Agency som bestemmer hvilke stoffer og metoder som er forbudt å benytte innen idretten. Forbudte stoffer og metoder blir oppført på [Dopinglisten](#).

Minst to av følgende kriterier skal være tilstede for å inkludere et stoff eller metode på dopinglisten:

- Stoff eller metoder som har potensiale til prestasjonsforbedring
- Helseisriko for utøver
- Brudd på idrettens anseelse

De mest anvendte dopingmidlene er vevsoppbyggende preparater (eks [anabole androgene steroider](#)), preparater som stimulerer sentralnervesystemet, narkotiske stoffer og [bloddoping](#).

Bruk av ethvert legemiddel skal begrenses til medisinsk korrekte bruksområder (indikasjoner).

Dopingbestemmelsene skal normalt ikke være til hinder for forsvarlig medisinsk behandling ved sykdom. Fritaksbestemmelsene finner du under [medisinsk fritak](#).

Nærmere opplysninger om dopinglista og fritaksbestemmelser kan fås ved henvendelse til Antidoping Norge på post@antidoping.no eller telefon 09765 (fra utlandet: +47 815 09765).

Alle forbudte stoffer skal betraktes som "spesifiserte substanser" unntatt dopinggruppene S1, S2, S4.4 og S6.a, og de forbudte metoder M1, M2 og M3.

Spesifiserte stoffer kan i enkelte tilfeller gi grunnlag for redusert sanksjon/straff.

Straffeutmålingen i det nye regelverket er således mer differensiert enn tidligere.

Gjeldende fra 1. januar 2012.

Her kan du lese om [hovedendringene](#) på listen som gjelder for 2012.

I samsvar med artikkel 4.2.2 i World Anti-Doping Code skal alle forbudte stoffer betraktes som "spesifiserte substanser" unntatt stoffer i dopinggruppene S1, S2, S4.4, S4.5, S6.a, og de forbudte metoder M1, M2 og M3

.I. Stoff og metoder som er forbudt både i og utenfor konkurranse

Nærmere opplysninger om stoff, virkning og forbud finnes ved å klikke på aktuell gruppe under.

Forbudte stoffer

S0. [Ikke godkjente stoffer](#) (stoffer i eksperimentell/klinisk utprøvende fase)

S1. [Anabole stoffer](#)

S2. [Peptidhormoner, vekstfaktorer og relaterte substanser](#)

S3. [Beta-2 agonister](#)

S4. [Hormon- og metabolske modulatorer](#)

S5. [Diuretika \(vanndrivende midler\) og andre maskeringsmidler](#)

Forbudte metoder

- M1. [Forbedring av oksygenopptak/oksygentransport](#)
- M2. [Kjemisk og fysisk manipulasjon](#)
- M3. [Gendoping](#)

II. Stoffer og metoder som er forbudt i konkurranse

I tillegg til kategoriene S0-S5 og M1-M3 definert over, er også følgende grupper forbudt i konkurranse:

- S6. [Stimulerende midler](#)
- S7. [Narkotiske stoffer](#)
- S8. [Cannabis \(cannabinoider\)](#)
- S9. [Glukokortikoider](#)

III. Stoffer som er forbudt innenfor enkelte idretter

- P1. [Alkohol](#)
- P2. [Betablokkere](#)

Medisinsk fritak (TUE)

Enkelte idrettsutøvere har behov for medisinsk behandling med legemidler som inneholder stoffer på dopinglisten. For at alle skal ha mulighet til å delta i idrett, finnes det regler for medisinsk fritak.

Utøvere som har fått en diagnose som fører til han/hun må bruke legemidler som inneholder stoffer på dopinglisten, må følge disse reglene.

De norske fritaksreglene gjelder for alle medlemmer i NIF og er i samsvar med internasjonalt regelverk gitt i [World Anti-Doping Code](#).

[Her er reglene som gjelder fra 1. januar 2012.](#)

Sjekk [legemiddellisten](#) for å finne ut om legemiddelet du bruker inneholder forbudte stoffer og hvilken dopinggruppe legemiddelet tilhører.

Hva du må sende inn av fritaksdokumentasjon avhenger av nivå, alder og dopinggruppe.

Utøvere under 15 år skal ikke sende fritaksdokumentasjon til Antidoping Norge.

*Definisjon av de ulike utøverkategoriene finner du under tabellen.
Klikk på tabellen for å få den opp som pdf i større format.*

DOPINGGRUPPE		1. ALLE ANDRE UTØVERE	2. NASJONAL TOPPIDRETTSUTØVER	3. INTERNASJONAL TOPPIDRETTSUTØVER (ingen nedre aldersgrense)
S3	Beta-2 agonister (f. eks. terbutalin)	Søknad om medisinsk fritak sendes på forespørsel*		
S4	Hormon- og metabolske modulatorer	Søknad om medisinsk fritak sendes på forespørsel*	Send søknad om medisinsk fritak til Antidoping Norge (fra 15 år)	Sjekk regelverk om medisinsk fritak til internasjonalt særforbund (IF)/stevnearrangør.
S5	Diuretika og andre maskeringsmidler			Se etter TUE (Therapeutic Use Exemptions) på respektive nettsider.
S7	Narkotiske stoffer			Bruk fortrinnsvis IF's eget søknadsskjema.
S9	Glukokortikoider (peroralt, rektalt, intravenøst og intramuskulært)			
S0	Ikke godkjente stoffer	Send søknad om medisinsk fritak til Antidoping Norge (fra 15 år)		
S1	Anabole stoffer			
S2	Peptidhormoner, vekstfaktorer og relaterte substanser			
S6	Stimulerende midler			
P2	Betablokkere (se vedlegg 5, Regler for medisinsk fritak, nasjonalt nivå)			

* **på forespørsel** betyr at søknad om medisinsk fritak fra dopinglisten skal sendes i etterkant av en eventuell dopingkontroll når utøver får beskjed om det.

P1. For Alkohol gjelder egne grenseverdier i særskilte idretter. Se dopinglisten.

P2. For Betablokkere kan det på nasjonalt nivå gis fritak etter søknad, dog normalt ikke i konkurranser på høyt nasjonalt nivå. Se vedlegg 5.

M1-M3. Ved behov for medisinsk bruk av metoder som omfattes av punktene M1-M3 i dopinglisten kreves søknad om medisinsk fritak. Utøvere i kategori 1 (alle andre utøvere) og utøvere i kategori 2 (nasjonal toppidrettsutøver): Send søknad til Antidoping Norge. Utøvere i kategori 3 (internasjonal toppidrettsutøver): Sjekk regelverk med sitt internasjonale særforbund. For øvrig er bruk av metoder som favnes av M1-M3 forbudt både i og utenfor konkurranse.

Følgende er tillatt:

S3. Beta-2 agonister: salbutamol (max 1600 mikrogram over 24 timer), salmeterol og formoterol (max 36 mikrogram over 24 timer) som inhalasjon. NB! Dosering over tillatte maksdoser krever søknad om medisinsk fritak på forespørsel.

S9. Glukokortikoider til lokalt bruk (injeksjoner gitt i og rundt ledd, rundt sener, epiduralt, inn i selve huden, inhalasjon).

Skjema:

[Skjema for medisinsk fritak](#)

1. Alle utøvere som ikke er toppidrettsutøvere (over 15 år)

Utøvere som ikke defineres som toppidrettsutøvere skal ikke søke om medisinsk fritak, med unntak av for legemidler som kan ha en sterk prestasjonsfremmende effekt.

Nærmere bestemt må det søkes om medisinsk fritak for legemidler i følgende dopinggrupper:

S1. [Anabole stoffer](#)

S2. [Peptidhormoner, vekstfaktorer og relaterte substanser](#)

S6. [Stimulerende midler](#)

P2. [Betablokkere](#) (forbudet mot betablokkere gjelder bare for enkelte idretter der presisjon er avgjørende, [se eget regelverk for bruk av betablokkere](#), gjelder for utøvere på nasjonalt nivå).

Dokumentasjon i legejournal

Ved bruk av legemidler på dopinglisten, i de tilfellene der utøver ikke skal søke om fritak, skal utøver sørge for at legemiddelbruken blir dokumentert i legejournalen. Ved en positiv dopingprøve vil utøver bli bedt om å dokumentere legemiddelbruken.

Toppidrettsutøvere

Innenfor toppidrettsutøvere er det definert to grupper: internasjonale toppidrettsutøvere og nasjonale toppidrettsutøvere. Svært mange toppidrettsutøvere vil være i kategorien internasjonal toppidrettsutøver fordi de deltar i internasjonale konkurranser som er definert av det internasjonale særforbundet.

[Toppidrettsutøverlisten](#) definerer hvem som regnes som toppidrettsutøvere i hvert enkelt norske særforbund.

Les mer:

[Praktisering av medisinsk fritak for utøvere som ikke defineres som toppidrettsutøvere.](#)

2. Nasjonal toppidrettsutøver

Nasjonal toppidrettsutøver er toppidrettsutøvere som ikke er definert som internasjonal toppidrettsutøver av sitt internasjonale særforbund. [Se Toppidrettsutøverlisten](#).

Nasjonale toppidrettsutøvere skal sende søknad om medisinsk fritak til Antidoping Norge med unntak av følgende:

- Beta-2 agonister til inhalasjon med andre virkestoffer, som for eksempel terbutalin. Søknad sendes på forespørsel.

Les mer:

[Praktisering av regler for nasjonale toppidrettsutøvere.](#)

3. Internasjonal toppidrettsutøver

Internasjonal toppidrettsutøver er

- utøver definert som internasjonal toppidrettsutøver av sitt internasjonale særforbund
- utøver som deltar i internasjonale konkurranser som definert av internasjonalt særforbund

Internasjonale toppidrettsutøvere skal forholde seg til og undersøke med sitt internasjonale særforbund angående medisinsk fritak og følge deres regelverk. Dette gjelder også utøvere under 15 år.

Internasjonale særforbund som har avtale med Antidoping Norge om fritakssøknader er:

- Det internasjonale skiforbundet (FIS)
- Det internasjonale håndballforbundet (IHF)

Utøvere tilhørende disse to internasjonale særforbundene skal søke fritak hos Antidoping Norge, og kan bruke [Antidoping Norges skjema](#) (fylles ut på engelsk). Unntaket er utøvere inkludert i FIS Registered Testing Pool. Disse utøverne skal søke direkte til FIS, og bør bruke FIS sitt skjema.

Store internasjonale mesterskap (f.eks. OL) kan ha egne regler om medisinsk fritak.

Les mer:

[Praktisering av regler for internasjonale toppidrettsutøvere.](#)

Oppdatert 3. januar 2012.

Skjema

Skjema for medisinsk fritak skal bare benyttes i følgende tilfeller:

- Utøver har testet positivt og har fått beskjed om å benytte dette skjemaet.
- Utøver er ikke definert som toppidrettsutøver og bruker et legemiddel i gruppe S1. [Anabole stoffer](#), S2. [Hormoner og relaterte substanser](#), S6. [Stimulerende midler](#) eller P2. [Betablokkere](#) (forbudet for betablokkere gjelder bare enkelte idretter).
- Utøver er nasjonal toppidrettsutøver og skal søke medisinsk fritak hos Antidoping Norge.
- FIS-utøvere som tilhører FIS "testing pool" skal søke FIS, øvrige utøvere skal søke Antidoping Norge.

Internasjonal utøver tilhørende Det internasjonale håndballforbundet (IHF) skal søke fritak hos Antidoping Norge.

Internasjonale toppidrettsutøvere skal normalt søke om medisinsk fritak hos sitt internasjonale særforbund.

DEL B6 PROVISORISK RUTE

16.1. Overtramp i første slag

1. Spilleren slår strike.
2. Funksjonær/motspiller påpeker overtramp.
3. Spilleren påstår at det IKKE var overtramp.
4. Turneringsleder dømmer overtramp.
5. Spilleren ber om provisorisk rute.

– da skjer følgende:

- A) Overtramp skrives i ordinær rute.
Strike skrives i provisorisk rute. Skrives gjerne på baksiden, eller på eget ark.

		⊗							
⊗	9	/	F						
20	30								

← Provisorisk rute – spillerens rute.
Skrives gjerne på baksiden, eller på eget ark.

- B) Nytt oppsett og spilleren skal slå andre slaget,

			⊗				
		40					
⊗	9	/	F	9			
20	30	39	↑				

← Provisorisk rute – spillerens rute.
Skrives gjerne på baksiden, eller på eget ark.

- C) Spillet fortsetter som vanlig.

		⊗	⊗	⊗	9	/
	40	70	99	119		
⊗	9	/	F	9	⊗	9
20	30	39	68	88		

Dersom protesten godkjennes, må serien regnes om!

16.2. Overtramp i første slag

1. Spilleren slår ned færre enn ti kjegler.
2. Funksjonær/motspiller påpeker overtramp.
3. Spilleren påstår at det IKKE var overtramp.
4. Turneringsleder dømmer overtramp.
5. Spilleren ber om provisorisk rute.

– da skjer følgende:

- A) Overtramp skrives i ordinær rute.
Slaget noteres i provisorisk rute.

		9							
	39								
⊗	9	/	F						
20	30								

← Provisorisk rute – spillerens rute.
Skrives gjerne på baksiden, eller på eget ark.

- B) Turneringsleder sørger for full oppstilling og spilleren anmodes om å spille andre slag.

		9							
	39								
⊗	9	/	F	9					
20	30		↑						

← Provisorisk rute – spillerens rute.
Skrives gjerne på baksiden, eller på eget ark.

- C) Den eller de kjevlene som sto igjen etter det opprinnelige slaget, stilles opp, og spilleren får slå et nytt slag.

		9	/						
	39								
⊗	9	/	F	9					
20	30	39	↑						

← En kjele sto igjen, denne settes opp – spilleren får spare.
Skrives gjerne på baksiden, eller på eget ark.

- D) Spillet fortsetter som vanlig..

		9	/	⊗	⊗	9	/
	39	59	88	108			
⊗	9	/	F	9	⊗	⊗	9
20	30	39	68	88			

Dersom protesten godkjennes, må serien regnes om!

16.3. Overtramp i andre slag

1. Spilleren sparer.
2. Funksjonær/motspiller påpeker overtramp.
3. Spilleren påstår at det IKKE var overtramp.
4. Turneringsleder dømmer overtramp.
5. Spilleren ber om provisorisk rute.

– da skjer følgende:

- A) Overtramp skrives i ordinær rute.
Sparen skrives i provisorisk rute. Skrives gjerne på baksiden, eller på eget ark.

		8	← En kjele sto igjen, denne settes opp – spilleren får spare. Skrives gjerne på baksiden, eller på eget ark.			
×	9	8	F			
20	38	45				

- B) Spillet fortsetter som vanlig.

		8	×	×	9
		58	87	107	
×	9	8	F	×	9
20	38	46	75	95	

Dersom protesten godkjennes, må serien regnes om!

16.4. Kjeglereisningsmaskinen slår ned kjegler i forbindelse med første slag.

1. Strike, forårsaket av at maskinen slår ned en eller flere kjegler.
2. Funksjonær/motspiller påpeker «maskinstrike».
3. Spilleren påstår at det var regelrett strike.
4. Turneringsleder dømmer «maskinstrike».
5. Spilleren ber om provisorisk rute.

– da skjer følgende:

- A) Den kjeglen som ble slått ned av maskinen stilles opp igjen, og førsteslaget noteres med «riktig» antall tatte kjegler.

Strike skrives i provisorisk rute.

		X							
	40								
X	9	/	9						
20	39								

- B) Spilleren anmodes om å ta andreslaget.

		X							
	40								
X	9	/	9	-					
20	39	48							

← En kjege sto igjen men maskinen rev den ned.
Maskinstriken skrives i provisorisk rute.

← Kjeglen maskinen slo ned settes opp og spiller anmodes om å ta sitt andreslag og misser.
Skrives gjerne på baksiden, eller på eget ark.

- C) Spillet fortsetter som vanlig.

		X	X	X	9	/
	40	70	99	119		
X	9	/	9	-	X	X
20	39	48	77	97		

Dersom protesten godkjennes, må serien regnes om!

16.5. Kjeglereisningsmaskinen slår ned kjegler i forbindelse med første slag.

1. Spilleren har slått ned færre enn 10 kjegler (i dette tilfellet 8) og maskinen slår ned en/flere kjegler.
2. Funksjonær/motspiller påpeker at maskinen har slått ned en kjegle.
3. Spilleren påstår at kjeglen falt av seg selv.
4. Turneringsleder dømmer at det er maskinen som har slått ned kjeglen.
5. Spilleren ber om provisorisk rute.

– da skjer følgende:

- A) Det resultat som spilleren mener å ha fått (i dette tilfellet 9), noteres i provisorisk rute..

Eksempel

Vi mener at maskinen veltet en kjegle (nr. 5) og at det egentlig skulle stått igjen en splitt (5–10).

		9					
	39						
⊗	9	⊗	⑧				
20	38						

- B) Spilleren anmodes om å ta andreslaget og slår ned kjeglen som sto igjen.
Spore noteres i provisorisk rute.

		9					
	39						
⊗	9	⊗	⑧				
20	38						

- C) Ny reisning i henhold til det som står i den ordinære ruten gjøres (5 og 10) og spilleren blir anmodet om å ta et ekstra andreslag. Spilleren slår ned kjegle 5 og nr. 10 blir stående.
Dette noteres i den ordinære serien og spillet fortsetter som vanlig.

		9	⊗	⊗	9	
	39	59	88	108		
⊗	9	⑧	1	⊗	⊗	9
20	38	47	76	96		

Dersom protesten godkjennes, må serien regnes om!

En situasjon som du ser på figuren har oppstått, og turneringsleder har dømt overtramp.
Spilleren ber om provisorisk rute.

DEL B7 SKJEMA

Skjema

1. Skjema for spilledrakter
2. Medisinsk fritak fra dopinglisten
3. Rapportskjema turnering
4. Anmeldelse norsk rekord
5. Anmeldelse 300 serie
6. Kuleregistreringskjema

kilde

- www.bowling.no
- www.antidoping.no
- www.bowling.no
- www.bowling.no
- www.bowling.no
- www.bowling.no

Skjema for spilledrakter

bilde forfra og bakfra, komplett hoveddrakt

Bilde forfra og bakfra, komplett reservedrakt

Klubbens navn:

Underskrift:

Skjemaet sendes Norges Bowlingforbund samtidig som bildene legges ut på klubbens hjemmeside



Antidoping Norge

Anti-Doping Norway

MEDISINSK FRITAK FRA DOPINGLISTEN

Therapeutic Use Exemption

Søknad om medisinsk fritak for bruk av stoffer/metoder forbudt i henhold til WADAs dopingliste.
Application for approval for the therapeutic use of a prohibited substances on the WADA List of prohibited substances and prohibited methods.

1. Personopplysninger *Athlete information*

Etternavn: <i>Surname</i>	<input type="text"/>	Fornavn: <i>Given name</i>	<input type="text"/>		
Fødselsdato (ddmmåå): <i>Date of birth (ddmmyy)</i>	<input type="text"/>	Kvinne: <i>Female</i>	<input type="checkbox"/>	Mann: <i>Male</i>	<input type="checkbox"/>
Adresse: <i>Address</i>	<input type="text"/>				
Postnr.: <i>Postal code</i>	<input type="text"/>	Poststed: <i>City</i>	<input type="text"/>	Land: <i>Country</i>	<input type="text"/>
Tlf arb.: <i>Tel work</i>	<input type="text"/>	Tlf. hjem: <i>Tel home</i>	<input type="text"/>	Mobil: <i>Cell</i>	<input type="text"/>
E-post: <i>E-mail</i>	<input type="text"/>	Idrett: <i>Sport</i>	<input type="text"/>	Gren: <i>Discipline</i>	<input type="text"/>

Nivå,
Level Mer informasjon om nivå, og avtaler med internasjonale særforbund på antidoping.no.
Go to antidoping.no for more information about levels and agreements with international federations.

- Internasjonal toppidrettsutøver, der utøvers internasjonale særforbund har avtale med Antidoping Norge.
Øvrige internasjonale toppidrettsutøvere skal normalt søke til sitt internasjonale særforbund på deres skjema.
International level athlete, where the athletes international federation has an agreement with Anti-Doping Norway.
Other international top level athletes should normally apply to their international federation using their form.
- Nasjonal toppidrettsutøver (som ikke deltar internasjonalt) i henhold til topputøverlista på antidoping.no.
National top level athlete (who do not compete in international competitions), according to the top level athlete list.
- Andre utøvere over 15 år. Søknad sendes kun for enkelte dopinggrupper (S1, S2, S6, P2) eller på forespørsel.
Other athletes over the age of 15. Application only for some doping classes (S1, S2, S6, P2) or on request.

Nasjonalt særforbund:
National federation

For utøver med funksjonshemming, oppgi funksjonshemming:
If athlete with disability, indicate disability

2. Medisinsk informasjon *Medical information*

Diagnose med tilstrekkelig medisinsk informasjon (se note 1)
Diagnosis with sufficient medical information (see note 1)

Begrunnelse for ikke å benytte annen medikamentell behandling uten forbudte stoffer

Reasons for not prescribing alternative treatment without prohibited substances

Anfør eventuell tilleggsinformasjon og legg ved medisinske opplysninger som underbygger diagnosen og behovet for legemidler som står på dopinglisten. Dette er spesielt viktig ved førstegangs søknad for å gjøre arbeidet med vurdering og godkjenning enklere.

Please note additional information and attach sufficient medical information to substantiate the diagnosis and the necessity to use a prohibited substance. This is particularly important the first time the application is submitted and will assist the handling and approval of the application.

- | | |
|--|--|
| <input type="checkbox"/> Supplerende undersøkelser: røntgen, MR etc
<i>Supplementary examination: roentgen, MR etc.</i> | <input type="checkbox"/> Journalnotat/epikrise
<i>Case record/discharge summary</i> |
| <input type="checkbox"/> Laboratorieresultater
<i>Laboratory results</i> | <input type="checkbox"/> Spesialistuttalelse
<i>Specialist statement</i> |

Annet:
Other

3. Medisinering *Medication details*

Navn på legemiddel <i>Name of medicament</i>	Forbudt stoff <i>Prohibited substance</i>	Administrert dose <i>Dose</i>	Administrasjonsmåte <i>Route</i>	Doseringsintervall <i>Frequency</i>

Antatt varighet av behandlingen: En gang Akuttbehandling
Intended duration of treatment Once only Emergency

Eller angi varighet (uker/måneder):
Or duration (week/month)

Har du søkt om medisinsk fritak tidligere? Ja Nei
Have you submitted any previous TUE application? Yes No

Når? Til hvilken organisasjon?
When? To whom?

For hvilket forbudt stoff?
For which prohibited substance?

Vedtak: Godkjent Ikke godkjent
Decision Approved Not approved

4. Erklæring fra behandlende lege *Medical practitioner's declaration*

Jeg erklærer at medikamentell behandling som beskrevet i dette dokumentet er medisinsk korrekt og at bruk av andre legemidler uten forbudte stoffer på dopinglista ikke vil gi tilfredstillende behandlingseffekt for denne tilstanden.

I certify that the above-mentioned treatment is medically appropriate and that the use of alternative medication not on the prohibited list would be unsatisfactory for this condition.

Etternavn: Fornavn:
Surname Given name

Medisinsk spesialitet:
Medical speciality

Adresse:
Address

E-post: <i>E-mail</i>	<input type="text"/>	Fax: <i>Fax</i>	<input type="text"/>
Tlf. arb: <i>Tel. work</i>	<input type="text"/>	Mobil: <i>Cell</i>	<input type="text"/>
Signatur behandlende lege: <i>Physician's signature</i>	<input type="text"/>	Dato (ddmmåå): <i>Date (ddmmyy)</i>	<input type="text"/>

5. Utøvers erklæring *Athlete's declaration*

Jeg, erklærer at informasjonen under punkt 1 er korrekt og at jeg søker om medisinsk fritak for bruk av stoff/metode som fremgår på WADAs dopingliste. Jeg godkjenner at medisinsk informasjon frigis til personell i Antidoping Norge og dets medisinske fagkomité, så vel som til WADAs personell og WADAs fritakskomite og til andre antidopingorganisasjoner. Jeg er kjent med at hvis jeg noen gang ønsker å tilbakekalle disse organisasjonenes rett til innsyn i mine helseopplysninger, så må jeg gi behandlende lege og Antidoping Norge skriftlig beskjed om dette.

I certify that the information under 1. is accurate and that I am requesting approval to use a substance or method from the WADA Prohibited list. I authorize the release of personal medical information to Anti-Doping Norway and their Medical Committee as well as to WADA staff, to the WADA Therapeutic Use Exemption Committee and to other anti-doping organizations (ADO) under the provisions of the Code. I understand that if I ever wish to revoke the right of these organizations to obtain my health information on my behalf, I must notify my medical practitioner and my ADO in writing of that fact.

Signatur utøver: Dato (ddmmåå):
Athlete's signature Date (ddmmyy)

Signatur utøvers foresatte: Dato (ddmmåå):
Parent's/Guardian's signature Date (ddmmyy)

Dersom utøver ikke er myndig eller utøver grunnet funksjonshemming ikke kan signere skal utøvers foresatte signere sammen med eller på vegne av utøver.

If the athlete is a minor or has a disability preventing her/him from signing this form, a parent or guardian shall sign together with or on behalf of the athlete.

Søknadsskjema må fylles ut og sendes/leveres til Antidoping Norge umiddelbart etter at diagnose foreligger. Ved manglende opplysninger vil søknad returneres uten behandling.

Application form must be completed and sent to Anti-Doping Norway immediately after the diagnosis is made. If the application lack information the application will be returned without handling.

Send til: **Antidoping Norge, Sognsveien 75 A, NO- 0855 OSLO**
 Send to **Fax nr. +47 21 02 92 19**

Skriv ut skjema/ Print form

Slett skjema/ Reset form

Note 1

Diagnose *diagnose*

Underbyggende opplysninger som bekrefter diagnose må vedlegges søknaden, herunder omfattende medisinsk historikk relevant for diagnosen, samt resultater av alle relevante undersøkelser, analyseresultater og øvrige resultater/rapporter. Kopi av originalrapporter skal inkluderes hvis mulig. Opplysninger skal være så objektive som mulig basert på tilgjengelig klinisk dokumentasjon. Uavhengig underbyggende medisinske erklæringer vil hjelpe søknaden dersom det ikke foreligger annen informasjon.

Supporting material confirming diagnosis shall accompany the application, including comprehensive medical history relevant for the diagnosis and results from all relevant examinations, analysis results and other results and reports as appropriate. Copy of all original reports should be included if possible. Material shall be as objective as possible based on available clinical circumstances. Independent supportive medical declarations will assist the application if no other supportive material is available.



NORGES BOWLINGFORBUND

Rapportskjema singelturnering

Turneringens navn: _____

Arrangør: _____

Tidsrom: _____

Klasse	U11 (felles klasse)	U13 (felles klasse)	Junior			Senior			Veteran/pensjonist			Total
			Felles klasse	Jenter	Gutter	Felles klasse	Damer	Herrer	Felles klasse	Damer	Herrer	
Antall deltakere												
Antall klasser												
Antall premier												
Startavgift	kr	kr	kr			kr			kr			kr
Antall gjenstarter												
Gjenstartavgift			kr			kr			kr			kr

Fylles ut kun vedrørende aktive:

Startavgift kr _____

Gjenstartavgift kr _____

Diverse (sponsorinntekt, premier e.l.) kr _____

Sum inntekter kr _____

Baneleie kr _____

Premier kr _____

Diverse (avgifter NBF/krets etc) kr _____

Sum utgifter kr _____

Overskudd/underskudd kr _____

Sign. turneringsleder

Sign. kasserer

Skjemaet sendes tilhørende krets snarest mulig etter avholdt turnering.
Forbundet kan kreve dokumentasjon av alle utgifter.



NORGES BOWLINGFORBUND

ANMELDELSE AV NORSK REKORD

*Kun en rekord pr.skjema. Anmeldelsen, scoreeskjema og kuleregistrerings-
skjema sendes Norges Bowlingforbund innen en uke etter at rekorden er satt.
Vennligst skriv tydelig!*

Arrangør: _____

Hall/sted: _____

Dato: _____

Mesterskap: _____

Antall serier: _____ Single Double Lag

Lisensnr:	Navn:	Resultat:	Signatur spiller:

Det bekreftes at Norges Bowlingforbunds konkurransebestemmelser er overholdt:

Signatur turneringsleder: _____

Kulene er veid og godkjent den ___ / ___ - ___ av _____

Godkjent av Norges Bowlingforbund:

Dato: ___ / ___ - _____

Signatur: _____



NORGES BOWLINGFORBUND

ANMELDELSE AV 300-SERIE

Skjema og scoreark sendes Norges Bowlingforbund innen en uke etter at 300-serien er spilt. Vennligst skriv tydelig !

Arrangør/Motstander i seriespill: _____

Hall: _____

Dato: _____ Turneringsnummer/Serierunde: _____

Turneringens navn/Divisjon-avd.: _____

300 er spilt av lisensnr: _____ **Navn:** _____

Det bekreftes at Norges Bowlingforbunds konkurransebestemmelser er overholdt

Turneringsleder/Lagleder

Vi bekrefter at følgende kule(r) ble benyttet:

Kulemerke/type: _____ med nr: _____

Kulemerke/type: _____ med nr: _____

Kulemerke/type: _____ med nr: _____

Kulemerke/type: _____ med nr: _____

Etter vår vitende har kulene de rette spesifikasjoner.

Turneringsleder/Lagleder

Spiller

Vi ønsker 300-merket sendt til spiller

Vi ønsker 300-merket sendt til klubben



NORGES BOWLINGFORBUND

Spillerens registrerings skjema for egne bowlingkuler

Spillers navn			
Klubb		Krets	

Kule nr 1			
Produsent		Vekt	
Type / navn		Antall fingerhull	
Serienummer		Antall vekthull	
Farge/valør, spesielle kjennetegn etc			
Kule nr 2			
Produsent		Vekt	
Type / navn		Antall fingerhull	
Serienummer		Antall vekthull	
Farge/valør, spesielle kjennetegn etc			
Kule nr 3			
Produsent		Vekt	
Type / navn		Antall fingerhull	
Serienummer		Antall vekthull	
Farge/valør, spesielle kjennetegn etc			
Kule nr 4			
Produsent		Vekt	
Type / navn		Antall fingerhull	
Serienummer		Antall vekthull	
Farge/valør, spesielle kjennetegn etc			
Kule nr 5			
Produsent		Vekt	
Type / navn		Antall fingerhull	
Serienummer		Antall vekthull	
Farge/valør, spesielle kjennetegn etc			
Kule nr 6			
Produsent		Vekt	
Type / navn		Antall fingerhull	
Serienummer		Antall vekthull	
Farge/valør, spesielle kjennetegn etc			

Sted/dato:

Spillers signatur:

.....

.....